

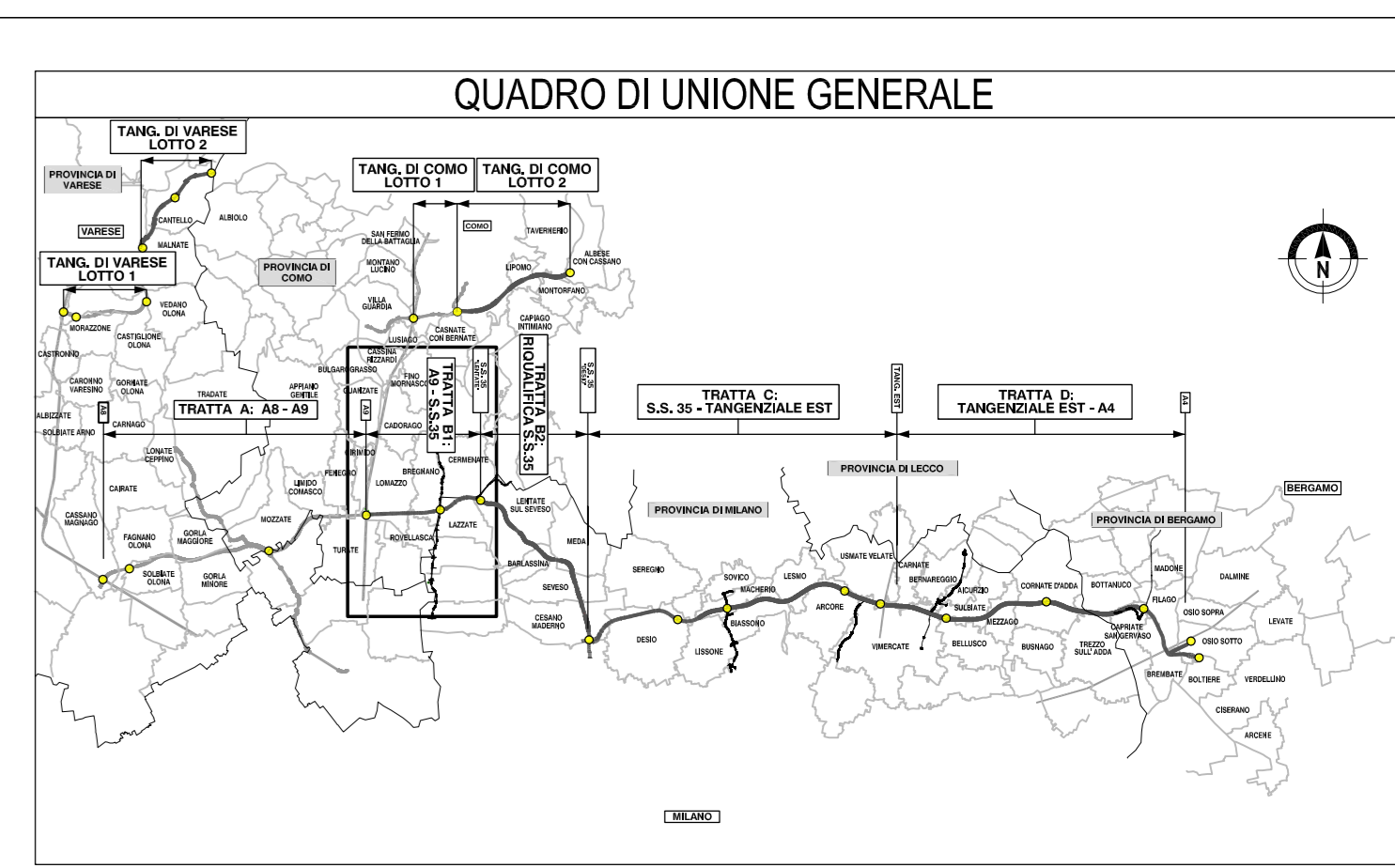

SIMBOLOGIA DI PIANO PARTICELLARE		
GRUPPO	COLORE	DESCRIZIONE
ESISTENTE		STRADE PUBBLICHE
		FERROVIE
		CORSI D'ACQUA
ESPROPRI		SEDE AUTOSTRADA PEDEMONTANA LOMBARDA
		SUPERFICI DA ESPROPRIARE PER DEVIAZIONE DI CORSI D'ACQUA E PER RISOLUZIONE DI INTERFERENZE
		SUPERFICI DA ESPROPRIARE PER OPERE DI MITIGAZIONE E PER OPERE DI RIQUALIFICAZIONE
ALTRI TIPOI		FABBRICATI DA DEMOLIRE
		SUPERFICI DA ASSERVIRE
		SUPERFICI DA ASSERVIRE PER RISOLUZIONE INTERFERENZE
		SUPERFICI DA OCCUPARE TEMPORANEAMENTE (Art. 49 D.P.R. n° 327/2001)
		AREE PREVISTE NEL PIANO PARTICELLARE DEL PROGETTO DEFINITIVO APPROVATO CON DELIB. CIPE N.97 DEL 06/11/09

SIMBOLOGIA CATASTALE					
	Particella catastale		Volontà interferente		Spazio pubblico
	Confine di Comune		Confine di Foglio catastale		Spazio pubblico
	Foglio 470 ri		Foglio 470 ri		Foglio 470 ri

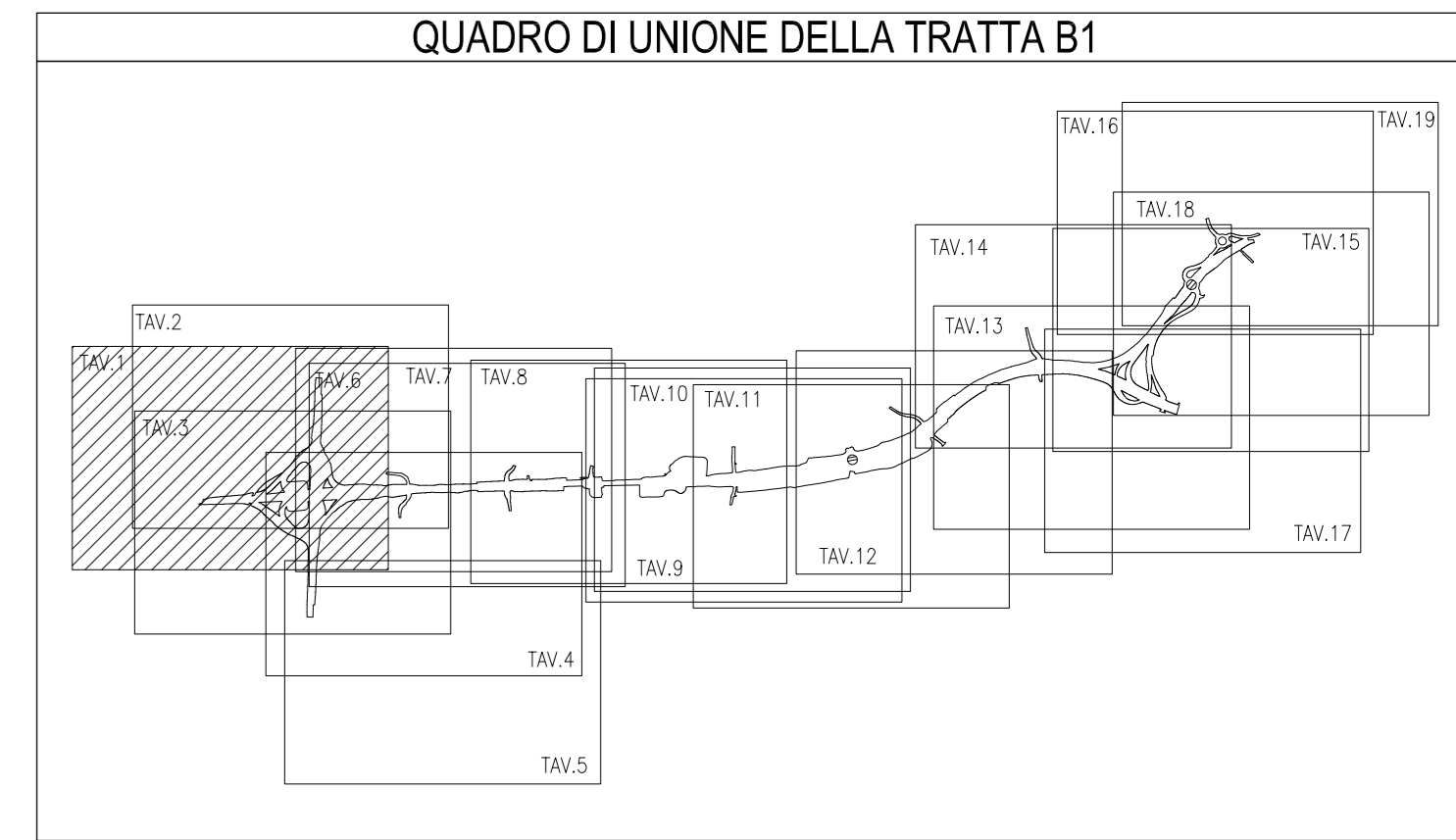
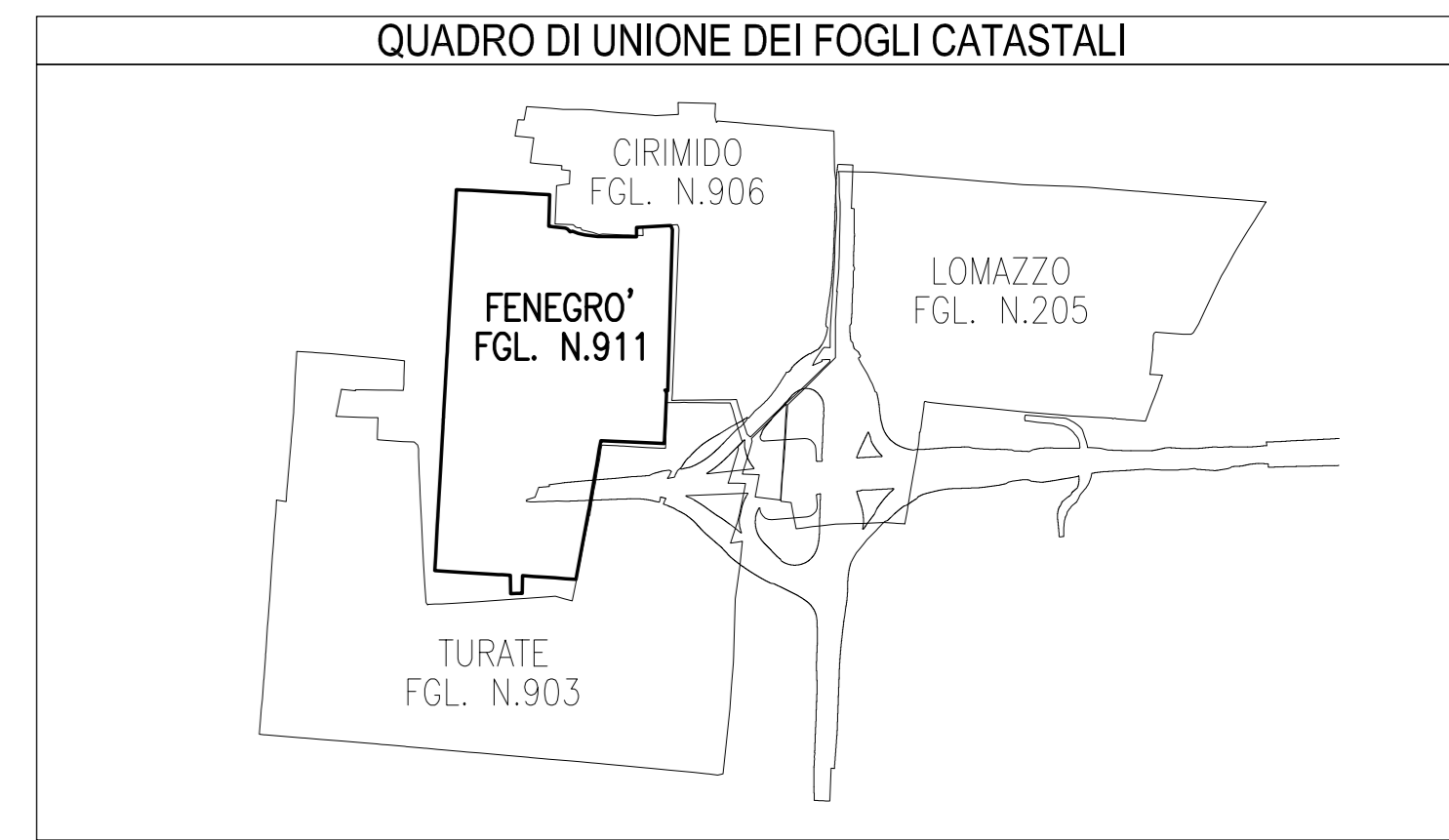

**COLLEGAMENTO AUTOSTRADALE
DALMINE-COMO-VARESE-VALICO DEL GAGGIOLO E OPERE AD ESSO CONNESSE**

CODICE C.U.P. P1188888700P

PROGETTO DEFINITIVO

TRATTA B1

ESPROPRI

ASSE PRINCIPALE - COMUNE DI FENEGRO' (CO)

INTEGRAZIONE DEL PIANO PARTICELLARE DI ESPROPRIO - TAV. 1 / A

IDENTIFICAZIONE ELABORATO		PROGETTAZIONE	
ANNO 2019 NUMERO 000/000000 PL 020 A DATA Feb 2019	CONSORZIO ITALIANO PER LE INFRASTRUTTURE LOMBARDE RESPONSABILE DELL'INTEGRAZIONE TRA LE PRESTAZIONI SPECIALISTICHE: Prof. Ing. Massimo Raccanelli	DATA Feb 2019 REVISIONE A PROGETTISTA Ing. Giancarlo Raccanelli DIRETTORE TECNICO Ing. Giancarlo Raccanelli	ELABORAZIONE PROGETTUALE PROGETTISTA Ing. Giancarlo Raccanelli DIRETTORE TECNICO Ing. Giancarlo Raccanelli
CONCORDANTE Ing. Giancarlo Raccanelli Ing. Giancarlo Raccanelli	CONCORDANTE Ing. Giancarlo Raccanelli Ing. Giancarlo Raccanelli	VERIFICA E VALIDAZIONE Ing. Giancarlo Raccanelli Ing. Giancarlo Raccanelli	VERIFICA E VALIDAZIONE Ing. Giancarlo Raccanelli Ing. Giancarlo Raccanelli

PROVINCIA DI COMO
 COMUNE DI FENEGRO'
 SCALA DI 1:2000

Il presente documento non può essere copiato, riprodotto o altrimenti pubblicato in forma o per via elettronica, senza permesso scritto dalla Provincia di Como. Il presente documento non può essere copiato, riprodotto o altrimenti pubblicato in forma o per via elettronica, senza permesso scritto dalla Provincia di Como.